

DIY Projekt - Der Hometrainer

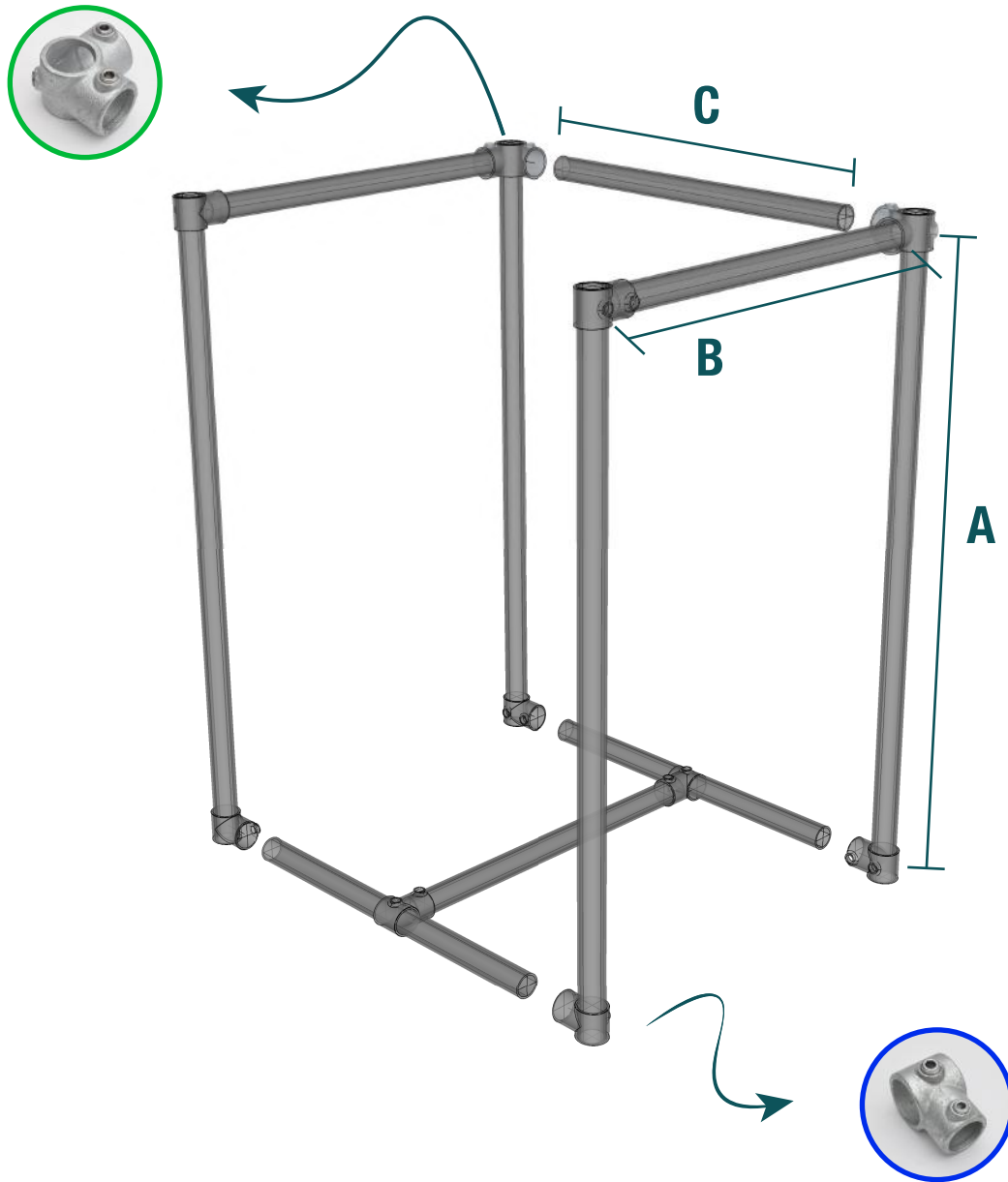

Stückliste

Rohrverbinder:

- 8x T-Stück kurz
- 2x Dreiwegverbinder 90°

Rohre (Material und Ø nach Wahl)

- 4x Rohrlänge A
- 3x Rohrlänge B
- 3x Rohrlänge C

Für oben genannte Informationen übernimmt modularo-systems.de keine Haftung oder Gewährleistung für die gewöhnliche Abnutzung der Ware sowie Mängel oder Schäden jeglicher Art, die durch fehlerhafte Anwendung oder nachlässige Behandlung oder Bedienung bzw. außergewöhnliche Nutzung entstehen.

Mögliches Zubehör: Endkappen (Plastik)